

JANOME

Distribuito da BalTec Italia



Electro Press

Serie JP-S2

Servo Presse per integrazione



Salva spazio

Il design snello dell'unità pressa e quello compatto del controllore li rendono ideali per l'integrazione. Riducono con efficacia lo spazio necessario per l'attrezzatura di produzione se installati come una singola unità o come un sistema multiplo.

Linea completa

9 modelli base con una potenza compresa tra 5kN~200kN e lunghezze diverse di corsa ram tra le quali scegliere.

Ideali al posto delle presse ad aria o olio

Emissioni acustiche ridotte, eco-compatibilità, la JP-S2 consuma meno energia di una pressa ad aria o olio, abbassando così significativamente i vostri costi. L'installazione è poifacile poiché le servo presse alimentate elettricamente non necessitano di tubature.

Ampia varietà di modi di pressatura e sensori

Combiniamo parametri di pressatura (velocità/carico) con parametri di arresto (posizione/carico/distanza/tempo ecc) per creare diversi modi di pressatura. Impostate diversi modi in un programma per un'operazione multi stadio. Utilizzate le molte funzioni del sensore per valutare i risultati di pressatura.

Calibrazione carico automatico

Calibrate la cella di carico interna con poche facili regolazioni.

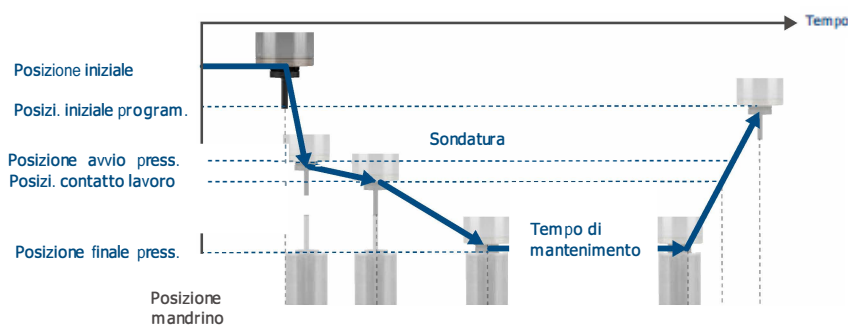
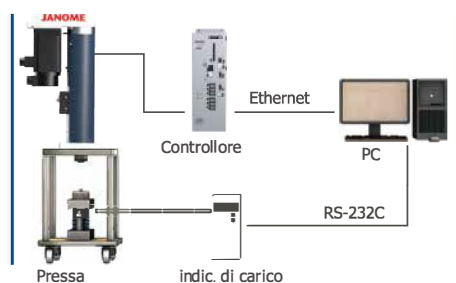

Modifica i dati di impostazione, visualizza i risultati della pressatura e analizza i tuoi dati con il nostro software "JP-SaS II System".

Designer

Create i parametri di impostazione del sensore, inviate e ricevete tutti i dati di impostazione da e verso il PC, salvate le modifiche, fate il backup e stampate i vostri dati.

Visualizza i dati delle serie temporali acquisiti dalla pressa da Sampler come da un grafico.

Finestra sensore (blu)
Valore display CPK (rosa)

Scegliete le icone del menu e aggiungete i sensori ai vostri programmi di pressatura.

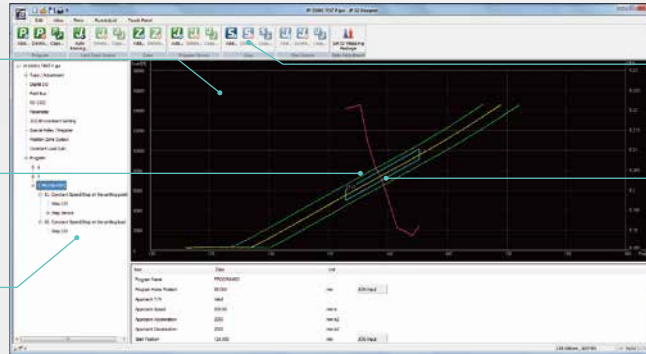

Icone Touch Panel PC Compatibile*

Usate il vostro mouse per modificare i parametri del sensore.

*Windows® compatibile con Embedded Standard 7 WS7P

Sampler (optional)

Usate questo software per visualizzare i dati controllo qualità e le serie temporali per ogni colpo e salvateli come un file di esempio. Visualizza i risultati della pressatura per più unità su un unico schermo.

I più recenti dati di pressatura vengono visualizzati qui.

Visualizzate la produttività sia dal lato del lavoro che quello del controllo.

Schermo dei dati del controllo qualità Mostra i dati cumulativi dei risultati.



*Mostra un esempio dei dati di pressatura di 4 unità.

Qui viene mostrata la curva dei dati di pressatura.

Visualizza i risultati del sensore **OK NOK**



Reporter (optional)

Visualizza i dati acquisiti da Sampler, genera l'analisi CPK e i report di analisi dei risultati.

Analisi caratteristiche lavoro (Confrontare i risultati per lo stesso processo fatto da più presse).

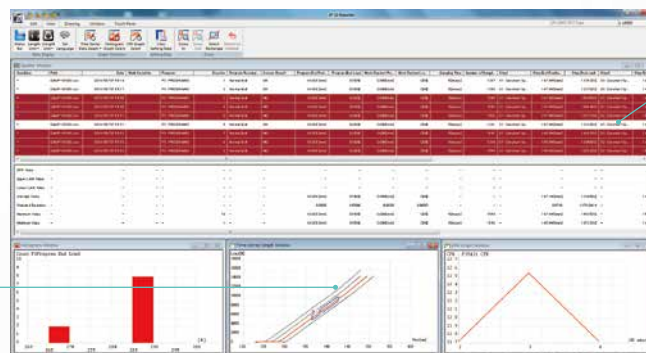

Ordinamento completo
 • Estrarre un elenco di risultati NOK
 • Ordinare i risultati per posizione finale/carico finale per controllare la variazione del lavoro, ecc.

Model Code

JP-S 1002 - 0 0 100 B S - N CC B - 5 5 1

Serie JP-S2	Capacità pressatura	Specifica	valutazione	Corsa ²	Freno	Cella di carico	DIO	Fieldbus	rigenerativa Resistenza	Pressa Cavo unità ³	Aliment Cavo	Aliment
	0502 : 5kN 1002 : 10kN 1502 : 15kN 2002 : 20kN 3002 : 30kN 5002 : 50kN 8002 : 80kN 10T2 : 100kN 20T2 : 200kN	0 : Standard 1 : CE	0 : Standard 1 : Mantenim.	100 : 100mm 150 : 150mm 200 : 200mm 250 : 250mm 300 : 300mm 350 : 350mm 400 : 400mm	B : comp. 0 : nessuno	S : Pressatura 0 : nessuno	N : NPN P : PNP 0 : Nessuno	EP : EtherNet/IP PN : PROFINET CC : CC-Link DE : Rete dispositivo PR : PROFIBUS CO : CANopen 0 : nessuno	B : Built-in A : esterna	3 : 3m 5 : 5m A : 10m B : 15m C : 20m D : 5mR E : 10mR F : 15mR 0 : nessuno	3 : 3m 5 : 5m A : 10m 0 : nessuno	1 : Monofase 3 : Trifase

*1 Dotato di un motore più grande. Contattateci per conoscere i modelli compatibili.

*2 Le corse compatibili variano a secondo del modello. Consultate le "Specifiche" a pagina 6-7 per dettagli.

*3 Gli \bigcirc mR sono cavi flessibili.

I cavi flessibili e i cavi di 10m e più lunghi non sono conformi CE.

*4 JP-S2002 e modelli più piccoli.

System Configuration

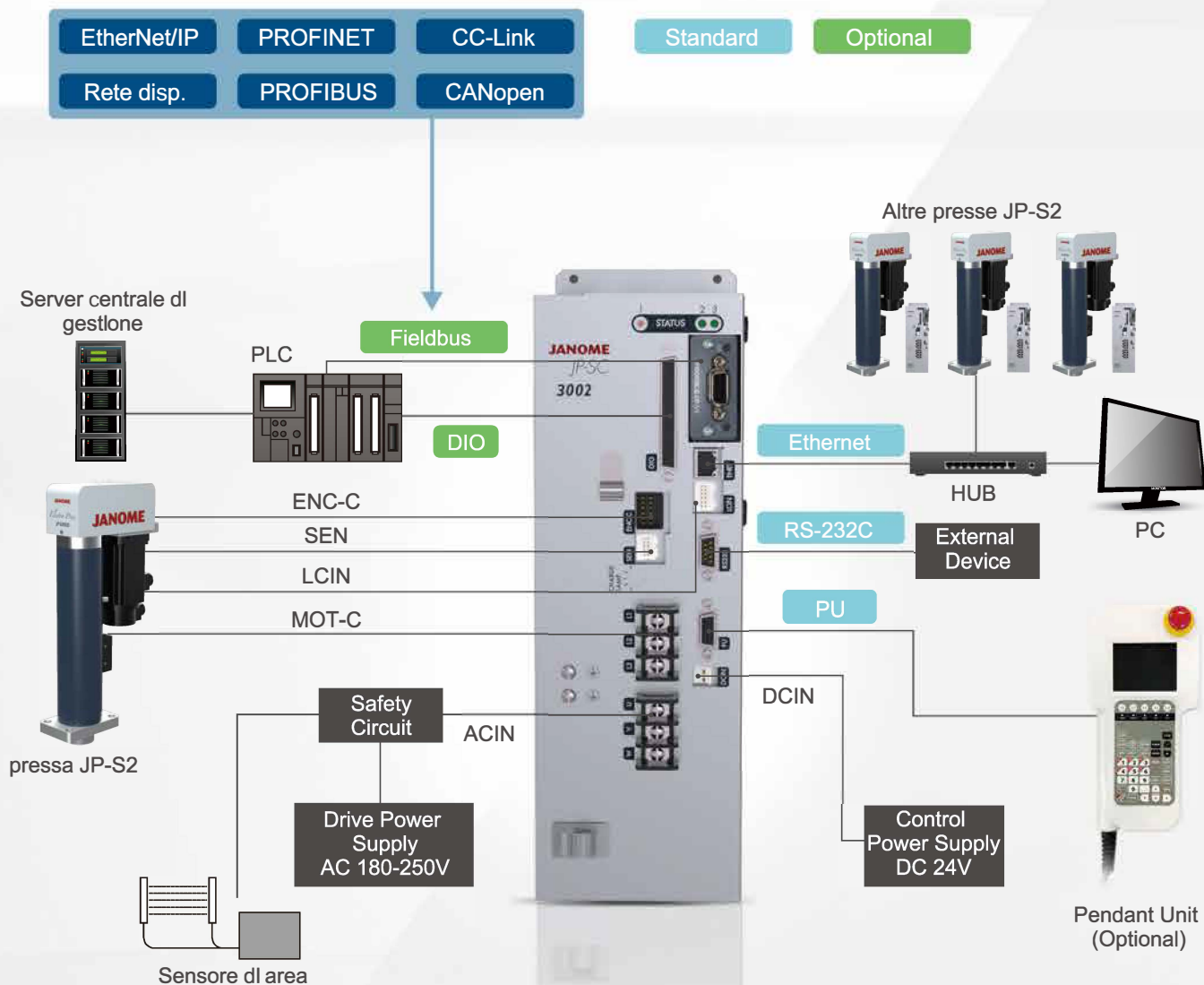

External Dimensions

JP-S0502~JP-S3002

JP-S5002~JP-S10T2

JP-S20T2

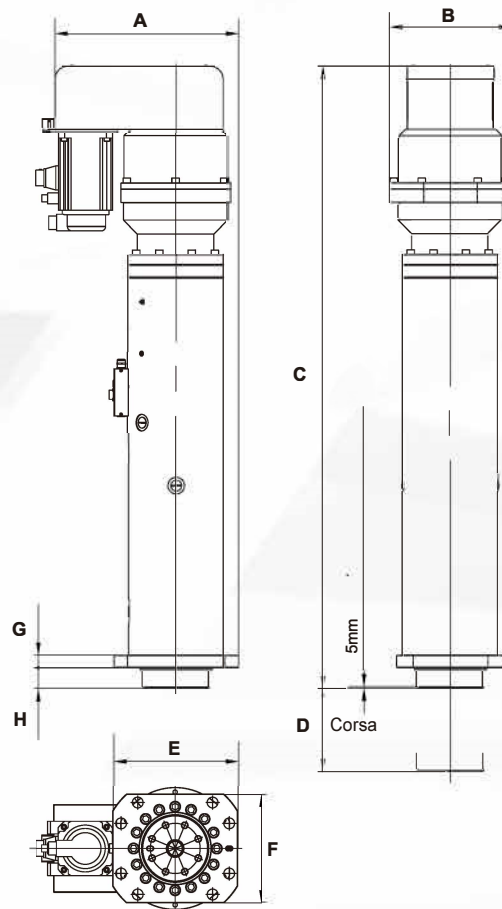
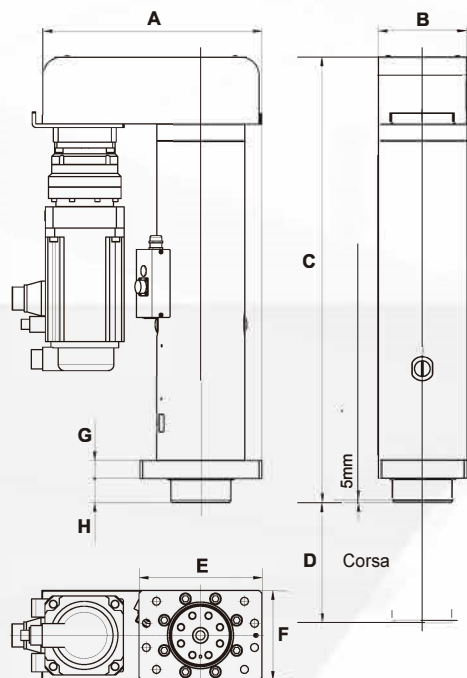
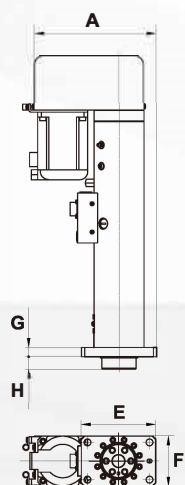

Controller

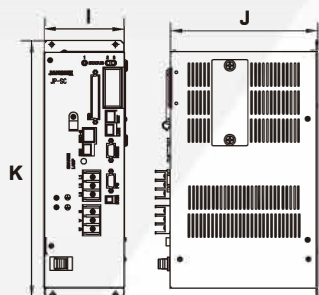

Dimensioni esterne

Unità: dimensioni (mm) Peso(kg)

Model	Stroke	Press Unit									Controllore			
		A	B	C	D	E	F	G	H	Weight	I	J	K	Weight
JP-S0502 JP-S1002	100			455	100					12				
	150	155	65	505	150	95	65	15	20	13				
	250			655	250					16	79	163	287	3.1
JP-S1502 JP-S2002	100			505	100					20				
	200	196	80	645	200	120	80	15	20	25				
	350			845	350					30				
JP-S3002	100			570	100					35				
	200			690	200					42				
	300	259	100	810	300	156	100	23	30	48	104	188	328	4.9
	350			870	350					52				
JP-S5002	400			930	400					56				
	200			743	200					110				
	350	365	148	893	350	204	148	30	40	129				
JP-S8002	400			943	400					135				
	200	380	135	820	200	196	135	30	40	99	147	188	365	8
JP-S10T2	200			889	200					198				
	400	465	200	1089	400	280	200	30	50	235				
JP-S20T2	200			1499	200					392				
	400	442	292	1699	400	300	260	30	50	442				

* Il controllore JP-S2002ha le stesse dimensioni del modello JP-S3002 standard. Il controllore JP-S3002 ha le stesse dimensioni del modello JP-S5002 standard.

* Per maggiori informazioni contattateci.

Specifications

Articolo		JP-S0502	JP-S1002	JP-S1502	JP-S2002
Capacità	Massima	5kN	10kN	15kN	20kN
	Unità di rilevamento ¹	2N	4N	8N	8N
Corsa mandrino		100mm	100mm	100mm	100mm
		150mm	150mm	200mm	200mm
		250mm	250mm	350mm	350mm
Velocità mandrino	Pressatura	0.01~35mm/sec			
	Avvicinamento/ritorno	0.01~216mm/sec		0.01~200mm/sec	
Massimo tempo di mantenimento ²		999.9sec			
Precisione visualizzazione carico ³		±50N a 0.5kN o più	±100N a 1kN o più	±200N a 2kN o più	±200N a 2kN o più
Ripetibilità della posizione ⁴		±0.01mm			
Massimo peso sospeso dispositivo Ram		5kg o meno	10kg o meno	15kg o meno	20kg o meno
Consumo energetico		200W	400W	750W	750W
Alimentazione	• Monofase	• 180-250 (50/60 * tensioni monofase accettate)			
	• Trifase				

• Specifiche comuni

Modalità base di pressatura	Pressatura a velocità costante: stop posizione / stop distanza / stop carico / stop carico differenziale / stop evento Pressatura a carico costante: stop posizione / stop distanza / stop evento Usate queste combinazioni per le impostazioni di pressatura multistep in un programma.	
Funzioni sensore	Sensore step / sensore di programma / sensore zona di carico	
No. di programmi ⁵	Fino a 512	
No. di step di pressatura ⁵	Fino a 512 (in un programma)	
No. di sensori step ⁵	Fino a 16 (in one step) Up to 512 (in un programma)	
Input/Output esterni	COM	RS-232C 1ch
	Input/Output (DIO) digitali (optional)	17 Inputs / 16 Outputs *NPN / PNP (da specificare al momento dell'ordine)
	LAN	10BASE-T / 100BASE-TX
	Field Network (optional)	• EtherNet/IP / PROFINET / CC-Link / DeviceNet / PROFIBUS / CANopen (da specificare al mom. ordine)
Encoder	altro	Output cella di carico, Output encoder, Output monitor analogico
Encoder		Tipo incrementale
Unità di visualizzazione	PC Software	Unità di carico: N, kgf, lb lunghezza: mm, inch
Lingue	Pendant Unit	Giapponese, inglese, coreano
Ambiente lavorativo	Temperatura ambiente	0~40°C
	Umidità relativa	20~90% (senza condensazione)

*1 L'unità di rilevazione carico indica la risoluzione (per conversione analogica/digitale). Questo differisce dalla precisione di rilevazione del carico.

*2 I tempi di mantenimento diminuiscono mentre i carichi aumentano. (In alcune situazioni, i tempi di mantenimento sono irrealizzabili.) L'aumento della temperatura nel motore può ridurre ulteriormente questi tempi.

*3 La precisione di visualizzazione di carico è ±1% (FS) del carico massimo quando si esegue la pressatura nel range del 10% o più del massimo carico senza l'influenza dell'aumento della temperatura. Questo è un indicatore dell'unità di misurazione del sensore e non è un indicatore delle tolleranze di carico dopo la pressatura o il margine di errore.

*4 La ripetibilità della posizione è dipendente dalla pressa che supporta un carico costante ad un'unità di pressatura costante e temperature ambientali.

La ripetibilità non è una garanzia della precisione assoluta della posizione.

*5 Il numero di programmi, step di pressatura e valutazione è limitata rispetto alla memoria. Quando i multi step sono compresi in un programma, si limita il numero di nuovi programmi che si vogliono aggiungere alla memoria.

JP-S3002	JP-S5002	JP-S8002	JP-S10T2	JP-S20T2
30kN	50kN	80kN	100kN	200kN
12N	20N	32N	40kN	80N
100mm				
200mm	200mm			200mm
300mm	350mm	200mm		400mm
350mm	400mm			
400mm				
0.01~35mm/sec		0.01~22mm/sec	0.01~16mm/sec	0.01~8mm/sec
0.01~210mm/sec	0.01~200mm/sec	0.01~135mm/sec	0.01~100mm/sec	0.01~50mm/sec
		999.9sec		
±300N a 3kN o più	±500N a 5kN o più	±800N a 8kN o più	±1000N a 10kN o più	±2000N a 20kN o più
		±0.01mm		
30kg o meno	50kg o meno	80kg o meno	100kg o meno	200kg o meno
2,000W			5,000W	
		180~250V (50/60Hz)		

<Accessori>

- Cavo unità di pressatura
- Cavo di alimentazione
- Manuale operativo (CD-ROM)
- JP-S2 Designer PC Software (Windows® 7, Windows® 8.1, Windows® 10, Microsoft Windows® Embedded Standard 7 compatibile)

<Opzioni>

- JP-S SaS II System PC Software(Windows® 7, Windows® 8.1, Windows® 10, Microsoft Windows® Embedded Standard 7 compatibile)
- Pendant Unit (con o senza interruttore di arresto di emergenza*) (Lunghezza: 2m/3m/5m/10m)
- Uscita cavo arresto di emergenza* (Lunghezza: 3m/5m)
- Connettore Pendant Unit*
- Connettore DIO
- Cavo DIO (Lunghezza: 2m/3m/5m)
- Cavo di uscita Encoder (Lunghezza: 3m/5m)
- Cavo di uscita cella di carico (Lunghezza: 3m/5m)
- Cavo di uscita monitor analogico (Lunghezza: 2m)
- Piastra fissaggio guida DIN

*Quando utilizzate un Pendant Unit dotato di interruttore per arresto di emergenza, assicurativi di costruire un circuito di disattivazione. Un "cavo di uscita per l'arresto di emergenza" è necessario quando si costruisce un circuito di disattivazione. Quando si disconnette un Pendant Unit con interruttore di arresto di emergenza, è necessario un connettore.

Le servo presse Janome sono ideali per diverse applicazioni.

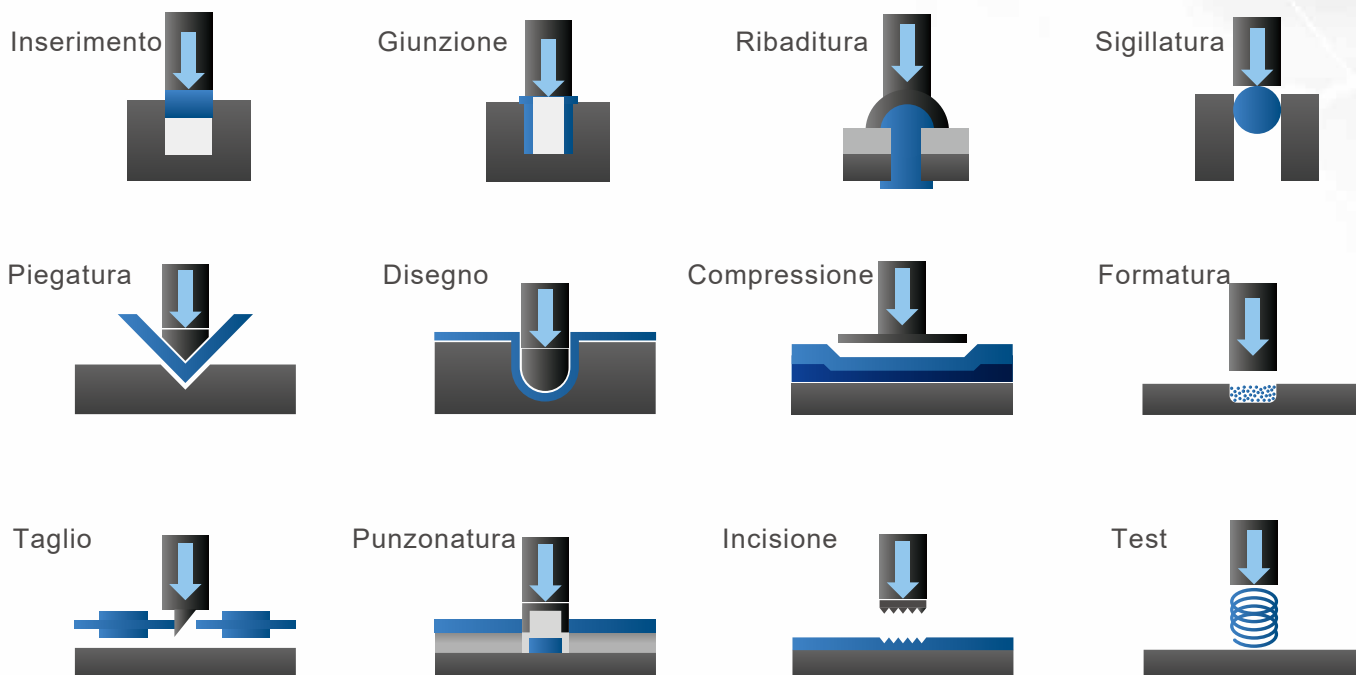

Quando si utilizza la nostra pressa, è necessario rispettare le norme locali in materia di sicurezza, aggiungere un dispositivo di sicurezza e ottenere una regolare approvazione a riguardo. Per ulteriori informazioni contattateci.

Le servo presse Janome sono utilizzate in molte industrie, comprese quelle del settore automotive, elettronico, aerospaziale, cosmesi e farmaceutico.



- Prima di utilizzare i nostri prodotti, assicuratevi di controllare i rispettivi manuali operativi per poterli usare correttamente e in sicurezza.
- Le specifiche possono essere modificate senza previa notifica per migliorare la qualità dei prodotti.
- In caso di richieste a riguardo, contattate BalTec Italia

Distribuito da:

BALTEC ITALIA SRL
 Via Lago di Bolsena, 16
 36015- Schio (VI)
 Tel. +39 0445 1850561 Fax: +39 0445 1850568
 E-mail: balteccitalia@baltec.com
www.macchine-ribaditrici.it